

株主メモ

事業年度	毎年4月1日から翌年3月31日まで
定時株主総会	毎年6月
期末配当金受領株主確定日	毎年3月31日
中間配当金受領株主確定日	毎年9月30日
公告方法	電子公告 ※やむを得ない事由により電子公告をすることが出来ない場合には、「日本経済新聞」に公告いたします。
株主名簿管理人	<a href="http://www.mutoh-hd.co.jp">http://www.mutoh-hd.co.jp</a> 東京都港区芝三丁目33番1号 中央三井信託銀行株式会社
同事務取扱場所	東京都港区芝三丁目33番1号 中央三井信託銀行株式会社 本店
同事務取扱所	〒168-0063 東京都杉並区和泉二丁目8番4号 中央三井信託銀行株式会社 証券代行部 電話 0120-78-2031(フリーダイヤル) 平日9:00～17:00
同 取 次 所	中央三井信託銀行株式会社 全国各支店 日本証券代行株式会社 本店および全国各支店
名義書換手数料	無 料

(お知らせ)

- ・住所変更、単元未満株式買取請求、名義書換請求などに必要な各用紙のご請求は、株主名簿管理人の下記のフリーダイヤルまたはホームページをご利用ください。
  - フリーダイヤル 0120-87-2031 (24時間受付：自動音声案内)
  - ホームページ [http://www.chuomitsui.co.jp/person/p\\_06.html](http://www.chuomitsui.co.jp/person/p_06.html)

**第59期 報告書**  
2007年4月1日から2008年3月31日まで

MUTOHホールディングス株式会社

(旧社名：武藤工業株式会社)

銘柄コード7999

# 人と企業の創造力を高めたい

生活や産業、社会を進化させていくのは、人間の創造力です。

人と企業の創造力を高める製品やサービスをお届けするのが、私たちMUTOHの使命。

モノづくりのプロとともに歩んできたMUTOHならではの視点から、

新しい価値の創造に貢献していきたいと考えています。

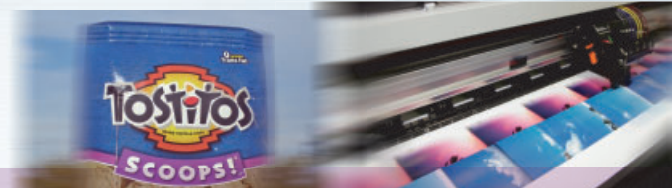

## インスピレーションを、感動に

デザイナーの思いを、高画質で鮮やかに表現する。

MUTOHは、感動をひろげます。

## IDEA アイデアを、驚きに

企画から設計までをITでサポートする。

MUTOHは、設計者のヒラメキを驚きに変えます。

## IMAGE イメージを、共通の言葉に

設計者のイメージを「図面」という共通の言語として伝える。

MUTOHは、モノづくりへの思いを賞賛へと導きます。

## 基本方針

常に革新し  
挑戦を続け  
社会に貢献する

株主の皆様には、日頃より格別のご高配を賜り厚くお礼申し上げます。ここに第59期報告書をお届けいたします。

当社グループは当連結会計年度より安定した収益構造の構築を目的として、「持株会社」体制へ移行し、体制強化として

- ・不動産の有効活用を目的に本社機能を東京都品川区へ移転
- ・事業の集中強化を目的に関連会社3社の統合・売却
- ・販売体制強化を目的に海外子会社拠点の新設・見直しを実施
- ・サービス体制強化を目的に新たにカスタマーサービスセンターを開設

等、グループ全体の効率化に向けた攻めの経営戦略を積極的に推進いたしました。

業績面では、新製品効果により連結売上高は304億16百万円（前年同期比5.8%増）となりました。

損益面では、増収要因による増産効果等により採算性が大きく改善されたことから、営業利益は30億22百万円（前年同期比54.0%増）、経常利益は32億10百万円（前年同期比55.2%増）となり、当期純利益は18億2百万円（前年同期比67.8%増）となりました。

## CONTENTS

連結決算ハイライト	1
事業セグメントの概況	
情報画像関連機器事業	2
情報サービス事業/不動産賃貸事業ならびにその他の事業	3
トピックス	4
グループ新製品情報	5
財務諸表	
連結財務諸表	6
株式の状況/当社グループ状況のお知らせ	8
会社の概要/役員	9

## 連結決算ハイライト

○連結売上高	第59期 <b>30,416</b> 百万円		
	第56期	第57期	第58期
	28,974 百万円	28,612 百万円	28,752 百万円

○連結経常損益	第59期 <b>3,210</b> 百万円		
	第56期	第57期	第58期
	1,416 百万円	1,481 百万円	2,068 百万円

○連結当期純損益	第59期 <b>1,802</b> 百万円		
	第56期	第57期	第58期
	690 百万円	△982 百万円	1,073 百万円

○連結総資産額	第59期 <b>30,964</b> 百万円		
	第56期	第57期	第58期
	29,464 百万円	27,683 百万円	29,723 百万円

○連結純資産額	第59期 <b>20,084</b> 百万円		
	第56期	第57期	第58期
	18,262 百万円	17,529 百万円	18,744 百万円

## 当期事業別セグメント売上高(百万円)

情報画像関連機器事業 情報サービス事業  
不動産賃貸事業ならびにその他の事業

・第59期 **30,416** 百万円

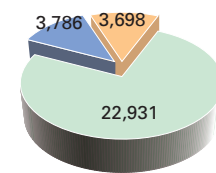

・第58期 **28,752** 百万円

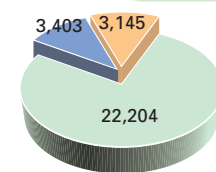

・第57期 **28,612** 百万円

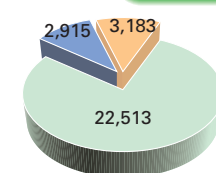

次期の業績予想	単位：百万円				
		売上高	営業利益	経常利益	当期純利益
	連結業績予想	34,000	3,500	3,500	2,000

経済環境では世界的な景気減速と長引く原油価格の高騰による原材料価格転嫁への影響が懸念されます。しかし、アジア経済は依然として中国を中心に拡大基調が持続するものと予想されます。このような環境の中で、当社グループは引き続きグループ全体としての事業効率化と拡大に向けた攻めの経営戦略を推進し継続してまいります。



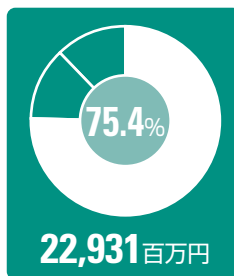

地域別売上高構成

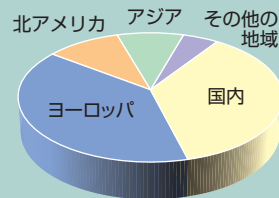

概況

グラフィック用大判インクジェットプリンタの新製品「Valuejet」を本格投入し、特に欧州・アジア市場など海外市場において好調に推移いたしました。その結果、売上高は229億31百万円（前年同期比3.3%増）となりました。また、損益面でも、売上高同様にコスト効率の良い新製品の投入と増産効果による原価率の改善が見られたことから営業利益は26億12百万円（前年同期比59.3%増）となりました。

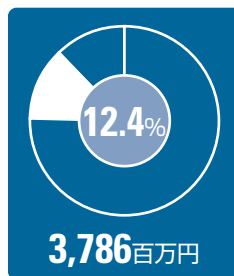
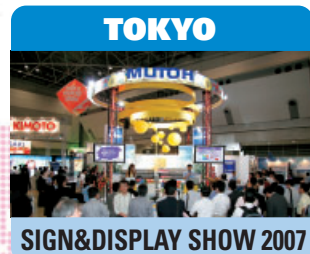

概況

システムインテグレーション・ソリューションサービス事業では、新規顧客開拓など積極的な営業展開から堅調に推移しております。  
CADソフトウェア事業では、新たに投入した自社ブランド3次元CADソフト「M-Draf Suite（エムドラフスイート）」を中心に積極的に収益性の向上をはかりました。その結果、売上高は37億86百万円（前年同期比11.3%増）、営業利益は29百万円（前年同期比10.3%増）となりました。

3次元モデルをシームレスに2次元化



構造設計で作成した3次元モデルから三面図・投影図・断面図をシームレスに2次元化する「投影図作成」機能・「断面図作成」機能を業界に先駆け搭載しました。

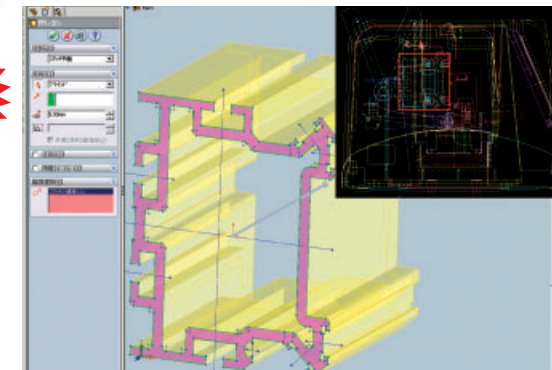

2007 設計・製図ソリューション展にて  
New Version「M-Draf Suite 2008」を発表



不動産賃貸事業ならびにその他の事業

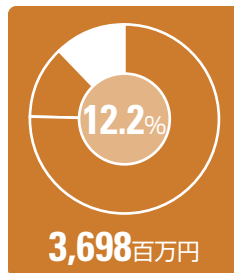

事業別売上高比率

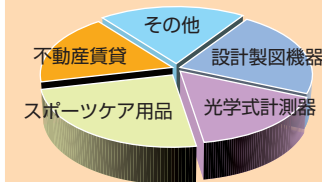

概況

持株会社体制移行に伴い、新たにグループ不動産の運営管理を主事業とした不動産賃貸事業を事業セグメントに追加いたしました。売上高は7億29百万円、営業利益は3億20百万円となりました。その他の事業は「設計製図機器」、「光学式計測器」、「スポーツケア用品」、「書籍・文具店などの店舗」などの安定した事業で構成されております。売上高は店舗部門の減少などにより29億68百万円（前年同期比5.6%減）営業利益では、1億43百万円（前年同期比47.2%減）となりました。



プロフェッショナルのためのプリンター活用術

**彩り工房**

**武藤 彩り工房**

検索

<http://www.irodori-koubou.net/>

**彩り工房は  
大判インクジェットプリンタに関する  
お役立ち情報を発信しています！**

彩り工房は屋外看板・電飾看板（サイン）などの制作物と捺染（服飾）・インテリア等、新分野でのユーザ事例などの最新トレンド情報をレポートしています。

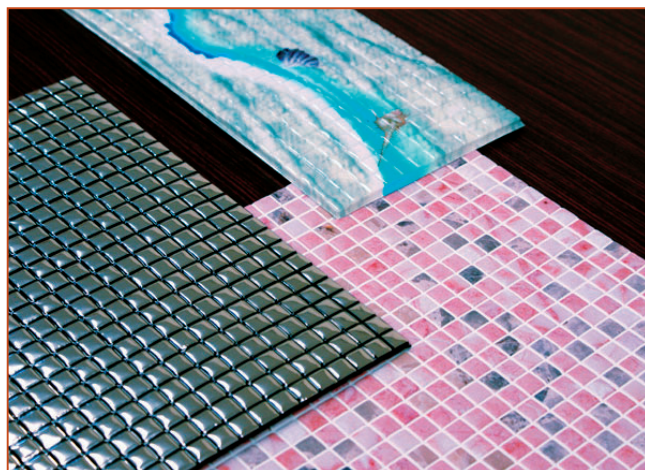

ダンボールによる環境を考えたディスプレイ



ペット素材に展開図をプリント&真空成型して完成



タイルや大理石・鏡面風などのインテリア装飾品を  
ペット素材に直接印刷



## 2008年最優秀製品に選ばれました

この度、ValueJetシリーズ“VJ-1604”が米国の大型プリンタ業界誌である『WIDE-FORMAT IMAGING』の読者が選ぶLow/Mild/Eco-Solvent Printer部門の2008年最優秀製品に選ばれました。

<http://www.wide-formatimaging.com/>



## グループ新製品情報

## スポーツテーピングで筋肉や関節を強力サポート！ すぐれた伸縮性で肌にやさしく快適です



**Finoa**

MUTOHの新ブランド Finoa から  
**キネシオロジーテープ デビュー!**  
Finoa kinesiology Tape  
<http://www.mutoh-ent.co.jp/>

MUTOH ENTERPRISES LTD.

### スポーツテーピングの効果

- ケガを予防する：指や手首、足などの関節に巻いて傷害を受けやすい部位を補強、ケガの発生を予防する効果があります。
- ケガの再発を防ぐ：以前にケガをした部位は、再発しやすくなっています。テーピングはこうした部位を補強し、保護する効果があります。

■ 連結貸借対照表

(単位：百万円)

科目	期別	
	当期 平成20年3月31日現在	前期 平成19年3月31日現在
<b>資産の部</b>		
流動資産	19,586	17,939
現金及び預金	6,167	5,819
受取手形及び売掛金	6,063	6,574
たな卸資産	6,274	4,612
その他	1,081	932
固定資産	11,377	11,783
有形固定資産	9,632	9,866
無形固定資産	136	180
投資その他の資産	1,609	1,736
投資有価証券	821	1,015
その他	788	721
<b>資産合計</b>	<b>30,964</b>	<b>29,723</b>

(単位：百万円)

科目	期別	
	当期 平成20年3月31日現在	前期 平成19年3月31日現在
<b>負債の部</b>		
流動負債	7,359	6,712
支払手形及び買掛金	4,361	4,034
一年以内返済予定の長期借入金	—	82
その他	2,997	2,595
固定負債	3,520	4,266
長期借入金	—	1,125
その他	3,520	3,141
<b>負債合計</b>	<b>10,880</b>	<b>10,978</b>
<b>純資産の部</b>		
株主資本	19,982	18,733
資本金	10,199	10,199
資本剰余金	4,182	4,182
利益剰余金	7,239	5,437
自己株式	△ 1,638	△ 1,084
評価・換算差額等	△ 444	△ 310
少数株主持分	546	320
<b>純資産合計</b>	<b>20,084</b>	<b>18,744</b>
<b>負債・純資産合計</b>	<b>30,964</b>	<b>29,723</b>

■ 連結株主資本等変動計算書

当期（自平成19年4月1日 至平成20年3月31日）

(単位：百万円)

	株 主 資 本					評価・換算 差額等	少数株主 持分	純資産合計
	資本金	資本剰余金	利益剰余金	自己株式	株主資本合計			
平成19年3月31日残高	10,199	4,182	5,437	△ 1,084	18,733	△ 310	320	18,744
<b>連結会計年度中の変動額</b>								
当期純利益			1,802		1,802			1,802
自己株式の取得				△ 558	△ 558			△ 558
自己株式の処分		0		0	1			1
持分法適用会社減少に伴う減少高				3	3			3
株主資本以外の項目の 連結会計年度中の変動額（純額）						△ 134	225	91
<b>連結会計年度中の変動額合計</b>	—	0	1,802	△ 553	1,248	△ 134	225	1,340
平成20年3月31日残高	10,199	4,182	7,239	△ 1,638	19,982	△ 444	546	20,084

■ 連結損益計算書

(単位：百万円)

科目	期別	
	当期 自平成19年4月1日 至平成20年3月31日	前期 自平成18年4月1日 至平成19年3月31日
<b>経常損益の部</b>		
売上高	30,416	28,752
営業利益	3,022	1,962
経常利益	3,210	2,068
<b>特別損益の部</b>		
税金等調整前当期純利益	3,180	1,901
当期純利益	1,802	1,073

■ 連結キャッシュ・フロー計算書

(単位：百万円)

科目	期別	
	当期 自平成19年4月1日 至平成20年3月31日	前期 自平成18年4月1日 至平成19年3月31日
営業活動によるキャッシュ・フロー	2,531	1,912
投資活動によるキャッシュ・フロー	△ 459	△ 2,743
財務活動によるキャッシュ・フロー	△ 1,764	△ 796
現金及び現金同等物に係る換算差額	△ 164	200
現金及び現金同等物の増減額	143	△ 1,426
現金及び現金同等物の期首残高	5,819	7,192
連結子会社の合併に伴う現金及び現金同等物の増加額	204	53
現金及び現金同等物の期末残高	6,167	5,819

■ 事業セグメントにおける連結会社

事業区分	会社名
情報画像関連機器事業	武藤工業(株)・(株)ムトーエンジニアリング・ ムトーヨーロッパ社・ムトードイツ社・ ムトーアメリカ社
情報サービス事業	武藤工業(株) ムトーアイテックス(株)
不動産賃貸事業	MUTOHホールディングス(株) (株)ムトーエンタープライズ
その他事業	(株)ムトーエンジニアリング (株)ムトーエンタープライズ

売上高の推移 (単位：百万円)

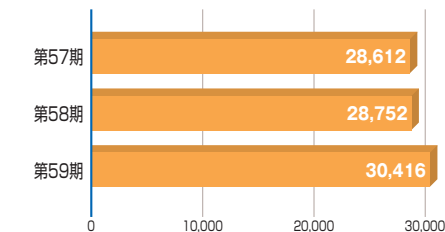

営業損益の推移 (単位：百万円)

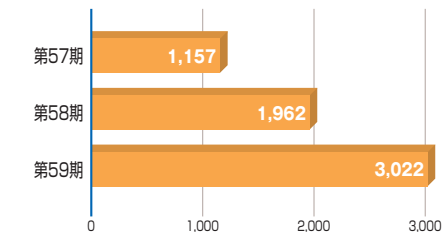

経常損益の推移 (単位：百万円)

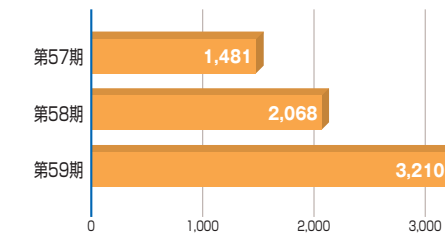

当期純損益の推移 (単位：百万円)

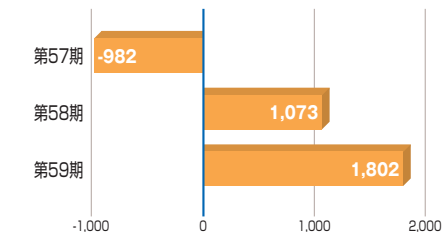



## 株式の状況 (平成20年3月31日現在)

■ 発行可能株式総数	170,000,000株
■ 発行済株式総数	54,818,180株
■ 1単元の株式数	1,000株
■ 株主数	4,353名

### ◆所有者別分布状況

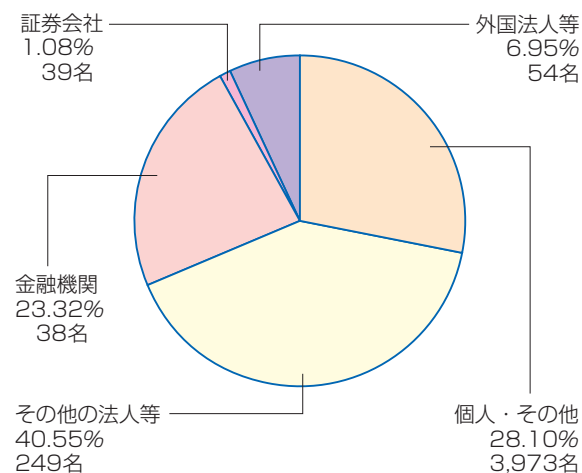

### ■発行済株式の総数の10分の1以上の数の株式を保有する株主

株主名	持株数(千株)	出資比率(%)
TCSホールディングス株式会社	13,200	26.9

(注) 出資比率は自己株式(5,774,377株)を控除して計算しております。

### ◆所有株式数別分布状況

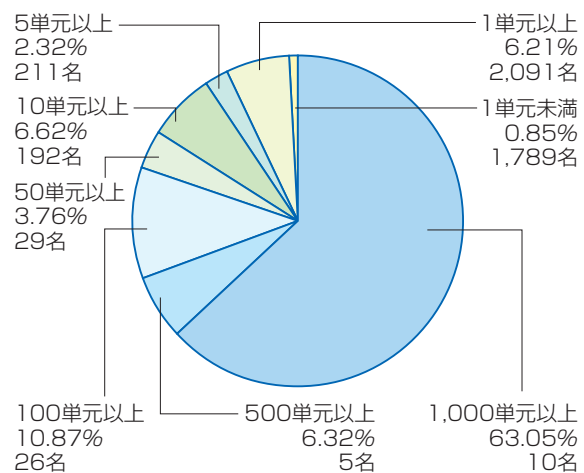

## 当社グループ状況のお知らせ

ホールディング体制への移行に伴い、グループ効率化の追求と拡大策として、下記のとおり体制強化を行いました。

- ①グループ各社との事業関連性が希薄となっていた関連会社(株)コスモ、(株)デジタルマトリックスの株式売却を実施いたしました。
- ②情報サービス事業強化を目的に子会社のムトーアイテックス(株)と関連会社のムトーメカトロニクス(株)との合併統合を実施いたしました。
- ③ムトードイツ社ではサービス体制と販売体制強化を目的にデュッセルドルフに拠点を移転いたしました。
- ④ムトーアメリカ社では拡大へ向けた販売体制強化の一環としてイリノイ州シカゴに営業所を新設いたしました。

## 会社の概要 (平成20年3月31日現在)

商号	MUTOHホールディングス株式会社 (英文社名 MUTOH HOLDINGS CO., LTD.)
設立	1952年3月5日 (創業:1942年12月)
資本金	101億99百万円
本社事務所	東京都品川区西五反田七丁目21番1号 第5TOCビル Tel.03-5740-8700(代)
主な事業内容	グループ会社の経営管理及び資産管理
ホームページ	<a href="http://www.mutoh-hd.co.jp">http://www.mutoh-hd.co.jp</a>

### MUTOHグループ会社

- ・武藤工業株式会社  
情報画像関連機器・CAD/CAMの開発・製造・販売
- ・株式会社ムトーエンジニアリング  
情報画像関連機器のメンテナンス 他
- ・株式会社ムトーエンタープライズ  
スポーツケア用品販売/書籍店舗経営 他
- ・ムトーアイテックス株式会社  
システムインテグレーション/アプリケーションソフトウェア開発
- ・ムトーアメリカ社 (MUTOH AMERICA INC.)  
情報画像関連機器の販売
- ・ムトーヨーロッパ社 (MUTOH EUROPE N.V.)  
情報画像関連機器の開発・製造・販売
- ・ムトードイツ社 (MUTOH DEUTSCHLAND GmbH)  
情報画像関連機器の販売

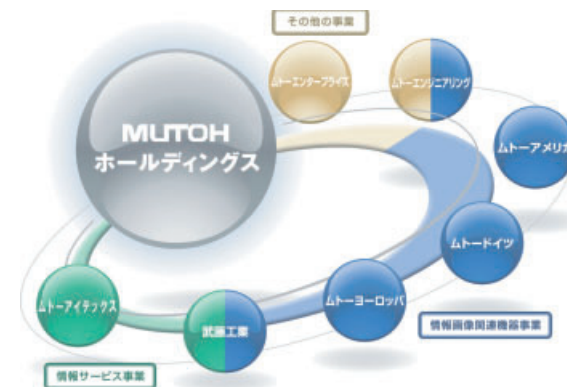

## 役員 (平成20年6月27日現在)

取締役会長	高山 允 伯	取締役	早川 信 正	常勤監査役	小林 明 樹
代表取締役社長	佐藤 敏 明	取締役	アーサー・バンハウテ	監査役	中野 浩 樹
		取締役	前川 善太郎	監査役	國 峯 信 成
		取締役	高山 芳 之		